

SEYYAR  
HASSAS  
GÜÇLÜ

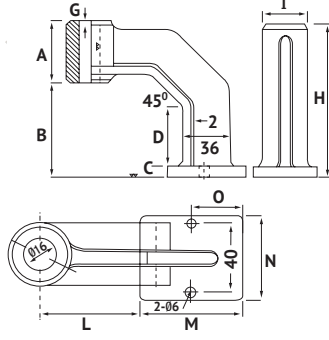

YENİ ÜRÜN

Sipariş Kodu  
VTM -13



## Mobil; Manyetik Ayaklı (ON-OFF) Dikey Yönlü Ayarlanabilir, Kılavuz Çekme Aparatı

Özellikle; Hareketli Mıknatıslı Gövde ile Her Boyutta İş Parçalarında Diş Çekebilme Dik Kullanımı ile Güvenli Kılavuz Çekilir.

\* Tekli Makine ya da Üçlü El Kılavuzlarınızı, Mutlak 90° Hassasiyetinde Başlayıp Diş Çekmenize Olanak Sağlar. 90° Hassasiyetinde Başlanıp Diş Çekeceğinizden Dolayı Kılavuzun Kırılma Riski Ortadan Kalkar ve Dişin Çekileceği Delikte Dişin Yamuk Çekilmesi Önlenmiş Olur.

\* Yeni Başlayan Personellerin, Başlangıç Aşamasında Hatasız Olarak Diş Çekmesini Sağlar.

\* Taşınamayacak Kadar Ağır Olan İş Parçalarını Yerinden Oynatmadan, Üzerinde Çalışma Kolaylığı Sağlar.

\* Makinaların Diş Yüzeyleri, Kalıp Mapa Delikleri vb. Yatay / Dikey Duvarlarda Manyetik Tabanı Sayesinde Kaydırmadan Hassas Diş Çekme Kolaylığı Sağlar.

\* Anahtarlı Mandreni Sayesinde Kılavuz Değişimi Kolay ve Hızlı Bir Şekilde Yapılabilir.

Sipariş Kodu	A	B	C	D	H	I	L	M	N	O	Ağırlık
VTM - 13	50	72	10	45	122	36	60	60	50	30	3.10 kg.

YENİ ÜRÜN



Sipariş Kodu  
HRD - KKCO9



Video

## Kırık Kılavuz Çıkarma 9'Parça Set M5 - M22 Aralığında

\* Kalıp, Makina ve Talaşlı İmalat Yapan Tüm İşletmelerde Kılavuz ile Diş Çekme Operasyonu Sıkça Yapılmaktadır. \* Kılavuzla Diş Çekme İşlemlerinde Uygulama Hatalarından Dolayı Kılavuzun Kırılması, Kırık Kılavuzun İş Parçasının İçinde Kalma Sorunu Sıkça Yaşanmaktadır. \* Kılavuzun Kırılması Zaman Kaybı ve Maliyet Açısından İşletmelere Sorun Oluşturmaktadır. \* Kırılan Kılavuzların İş Parçasından Çıkarılması Büyük Bir Problem Olarak Karşımıza Çıkmaktadır. \* İmalatçılar Farklı Çözümlerle Zor ve Zahmetli Hatta Yüksek Maliyetlerle Bu Sorunu Çözmeye Çalışırlar \* Güvenli Güvencesiyle Sunulan Yeni Ürünümüz Kırık Kılavuz Çekme Seti Sayesinde Kolay, Hızlı ve Ekonomik Olarak Kırık Kılavuz Çıkarma İşlemi Sorunu Çözülür.

Boyut	Kılavuz Ölçüsü	Ağız	
No.2	M5	M8 - M10	3
No.3	M6	1/4"	3
No.4	M8	5/16"	3
No.5	M10	3/8"	3
No.6	M12	1/2"	4
No.7	M14	9/16"	4
No.8	M16	5/8"	4
No.9	M18 - M20	3/4"	4
No.10	M22	7/8"	4

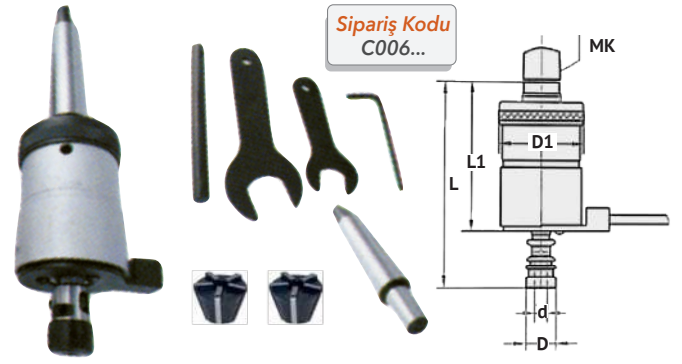

Sipariş Kodu  
C006...

## Aktarma Milli - Otomatik, Kılavuz Çekme Aparatı

Sipariş Kodu	Ölçü Kapasite	d mm	D mm	D1 mm	L mm	L1 mm	MK Mors Konik	Pens 2'li Set
C006 - 207	M2 - M7	2.5 - 6.5	23	55	135	95	MK 2 - MK 3	C006 - 207P
C006 - 512	M5 - M12	3.5 - 10	28	75	164	115	MK 3 - MK 4	C006 - 512P
C006 - 820	M8 - M20	6.3 - 14	38	91	205	135	MK 3 - MK 4	C006 - 820P

## Aktarma Milli - Otomatik, Kılavuz Çekme Aparatı



**Aparat Montajı:** \* Kılavuz çekme aparatı, mors (seçenek için mandren bölümü) konik kısmından matkap fener miline bağlanır. \* Kılavuz ölçüsünde pens kullanılarak aparata monte edilir. Bu işlem sırasında kılavuzun kare kesitli takma yerinden aparat üzerindeki yuvaya allen anahtar yardımıyla bağlanmalıdır. \* Dayama pimi matkap tezgahı çalıştığında sabit kalacak şekilde başka bir dayama pimine dayanır.

**Diş Çekme İşlemi:** \* İş parçası matkap tablasına güvenli bir şekilde yerleştirilip iş tablasına, kılavuz eksen ve diş çekilecek delik eksen ölçüler çıkışacak şekilde sabitlenir. \* Matkap tezgahı diş çekme yönünde çalıştırılır. \* Matkap talaş verme kolu kılavuz diş çekilecek deliğe ağızlanacağı kadar aşağı yönde çevrilir. \* Kılavuz istenilen boyda diş çekme işlemini bitirince, matkap talaş verme kolu yukarıya doğru çevrilir. Bu işlem sırasında mekanik kılavuz çekme aparatının pens kımı aparatın dışarı doğru çıkmalı ve sadece pens kısmı diş çekme yönünün tersi yönde dönmeye başlayacaktır. \* Kılavuz delikten kurtulunca, pens kısmı yaylı mekanizması sayesinde eski konumunu alıp diş çekme yönünde dönmeye devam edecektir.



## Kılavuz Çıkartma Takımları; Ters Kılavuz Setleri

Kılavuz Ölçüsüne Göre Sırasıyla Takip Edilecek Takımlar Ters Yönde İşleme

Kırılmış Dişli Vidaların Çıkarılması İçin Bir Delik Delinir Ters Kılavuz Sola Döndürülerek Takım Yivlerinin Keskin Kenarları Kırık Parçayı Tırnaklarıyla Kavrar Dışarı Çıkarır Sert Krom Vanadayum Çelikten Farklı Ölçülerle Set Halindedir.

Sipariş Kodu	Set İçeriği	Ölçü Set İçeriği	Kırık Vidalar İçin Ön Delik Çapları		
			Vida Çapları	Ön Delik	
C345 - 5	USH 5050153	5'li	3-6 / 6-8 / 8-11	M3 ~ 4 mm	1.8 / 2
			11-14 / 14-18	M5 ~ 7 mm	2.8 / 3.2
C345 - 6	USH 5050163	6'li	3-6 / 6-8 / 8-11 / 11-14	M8 ~ 11 mm	4.0 / 4.5
			14-18 / 18-24	M12 ~ 14 mm	5.5 / 6.5
C345 - 8	USH 5050162	8'li	3-6 / 6-8 / 8-11 / 11-14	M16 ~ 20 mm	7.0 / 8.5
			14-18 / 18-24	M20 ~ 24 mm	10.2 / 12
			24-30 / 30-40	M24 ~ 33 mm	15 / 20



## Yeni Ürün

# Kırık Kılavuz Çıkarma 9'lu Set

Sipariş Kodu: HRD - KKC09

\* Set Olarak Satılmaktadır.



✓ Rakiplerine Göre  
Daha Ekonomik

Özel  
Fiyat **36.5 €**

- ✓ Kalıp, makina ve talaşlı imalat yapan tüm işletmelerde kılavuz ile diş çekme operasyonu sıkça yapılmaktadır.
- ✓ Kılavuzla diş çekme işlemlerinde uygulama hatalarından dolayı kılavuzun kırılması, kırık kılavuzun iş parçasının içinde kalma sorunu sıkça yaşanmaktadır.
- ✓ Kılavuzun kırılması zaman kaybı ve maliyet açısından işletmelere sorun oluşturmaktadır.
- ✓ Kırılan kılavuzların iş parçasından çıkarılması büyük bir problem olarak karşımıza çıkmaktadır.
- ✓ İmalatçılar farklı çözümlerle zor ve zahmetli hatta yüksek maliyetlerle bu sorunu çözmeye çalışırlar
- ✓ Güvenal güvencesiyle sunulan yeni ürünümüz **Kırık Kılavuz Çekme Seti** sayesinde kolay, hızlı ve ekonomik olarak kırık kılavuz çıkarma işlemi sorununu ortadan kaldırmaktadır.

### Set İçeriği:

Boyut	Kılavuz Ölçüsü	Ağız	
2#	M5	M8 - M10	3
3#	M6	1/4"	3
4#	M8	5/16"	3
5#	M10	3/8"	3
6#	M12	1/2"	4
7#	M14	9/16"	4
8#	M16	5/8"	4
9#	M18 - M20	3/4"	4
10#	M22	7/8"	4

Ürün Kullanım Videosunu İzlemek İçin ;



QR Code Taratın !



Tıklayınız !

Fiyatlarımıza K.D.V. Dahil Değildir.



Güvenal Kalıp Elemanları San. ve Tic. A.Ş. | "Güvenal Group Şirketleri" üyesidir.



+90 212 501 53 81



guvenal@guvenal.net



www.guvenal.net



06.2023